

GL20-Z-L-LN

Öl

Ausgabe Dezember 2009
Techn. Änderungen im Sinne der
Produktverbesserung vorbehalten!



Technische Daten

Technische Daten	Brennertyp		
	GL20/1-LN	GL20/2-LN	GL20/3-LN
Brennerleistung in kW in kg/h	44 - 116 3,7 - 9,8	78 - 216 6,6 - 18,2	126 - 262 10,6 - 22,1
Betriebsweise	2-stufig		
Spannung	1 / N / PE ~ 50 Hz / 220 - 240 V		
max. Stromaufnahme Start / Betrieb	4 A max. / 2 A eff.	6,5 A max. / 3,5 A eff.	
Elektromotor (2800min ⁻¹) in kW	0,250	0,370	0,370
Ölpumpe (Typ)	Suntec AT2 45 D		
Flammenwächter	Flammenwächter IRD 1010		
Feuerungsautomat	DKO 972 Mod.22		
Gewicht in kg	16,5	20	23,5

Elektroanschluss

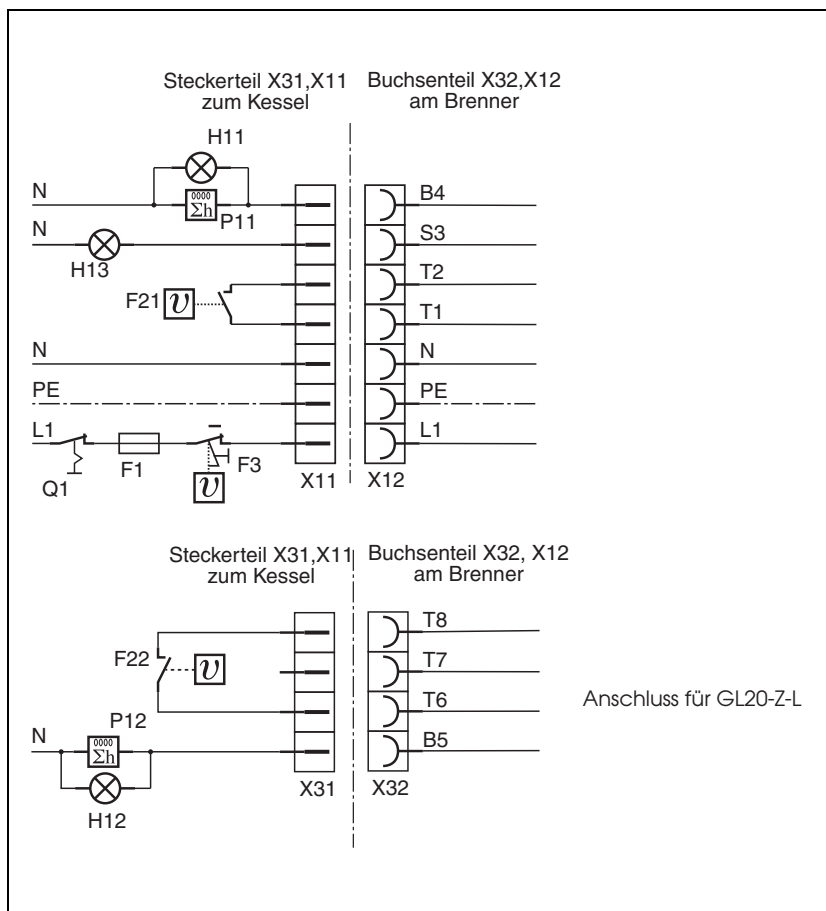

Legende:

- F1 externe Sicherung
- F21, F22 externer Temperatur-Regler
1./2. Stufe
- F3 externer Sicherheits-
Temperatur-Begrenzer
- Q1 Heizungshauptschalter
- H11, H12 externe Betriebslampe
- H13 externe. Lampe Störmeldung
- L1 Phase
- PE Schutzleiter
- P11, P12 Betriebsstundenzähler
- Y9 externer Regler
- N Neutralleiter

Ölanschluss

Zweistrangsystem

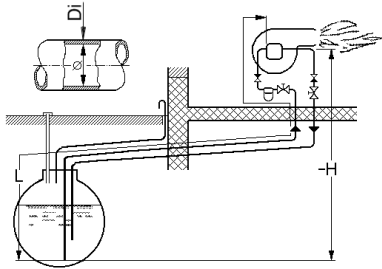
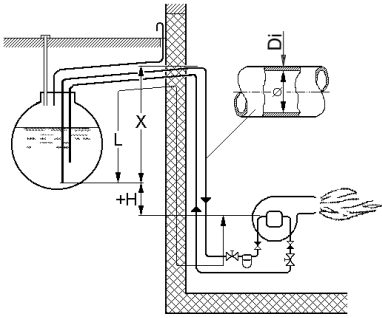

Pumpe	Di [mm]	H [m]								
		4	3	2	1	0	-1	-2	-3	-4
Suntec	6	21	18	16	13	11	8	5	-	-
	8	67	58	50	42	34	25	17	9	-
	10	100	100	100	100	82	62	42	21	-

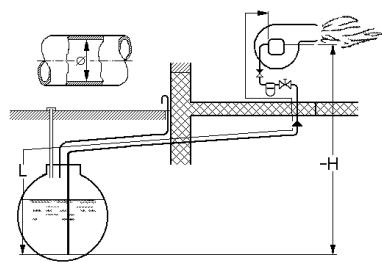
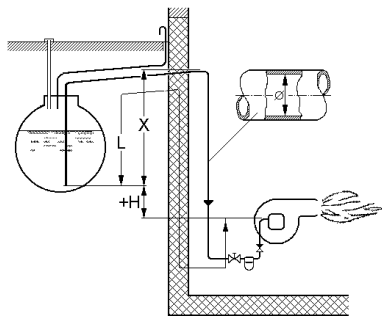

Einstrangsystem

Öldurchsatz [kg/h]	Di [mm]	H [m]								
		4	3	2	1	0	-1	-2	-3	-4
bis 2,5	4	77	68	58	49	40	31	22	13	-
	6	100	100	100	100	100	100	87	64	18
	8	100	100	100	100	100	100	100	100	56
2,5 - 5,0	4	39	34	29	25	20	16	11	6	-
	6	100	100	100	100	100	79	56	32	9
	8	100	100	100	100	100	100	100	65	28
5,0 - 10,0	4	19	17	15	12	10	8	-	-	-
	6	98	86	74	63	51	39	28	16	4
	8	100	100	100	100	100	100	88	51	14
10,0 - 23,0	6	42	37	32	27	22	17	12	7	-
	8	100	100	100	85	69	54	38	22	6



Die in den Tabellen angegebenen Werte sind nur Einstellwerte zur Inbetriebnahme.
Auf jeden Fall ist eine Nachregulierung anlagenbedingt erforderlich!

Die angegebenen Öldurchsätze der Düsenauswahltabelle beziehen sich auf eine Viskosität von ca. 1,8 cSt bei vorgewärmten Heizöl und ca. 4,8 cSt für Heizöl bei 20° C.

Das Maß"A“ bezieht sich auf eine Höhe von 300 m ü. NN, sowie eine Raumtemperatur von ca. 20° C und einen Praxis orientierten Feuerdruck bei einem Abgas-CO₂-Gehalt von etwa 12,5%.

Brennerleistung	Kesselleistung bei $\eta_k = 93\%$		Öldüse Danfoss	Pumpendruck		Öldurchsatz		grobe Lufteinstellung Maß "A"	Stellmotor			Luftdruck vor der Stauscheibe		Pos. Einströmdüse	
	ST2	ST1		ST2	ST1	ST2	ST1		ST0	ST2	MV2	ST1	ST2		ST1
[kW]	[kW]	[gph]	[bar]	[bar]	[kg/h]	[kg/h]	[mm]	[°]	[°]	[°]	[mbar]	[mbar]	[°]		
GL20/1-Z-L-LN															
60	44	56,0	0,85/60°H	21	11	5,0	3,7	20,5	0	48	15	10	8	5	-40
65	40	60,0	1,00/60°H	20	11	5,5	3,4	21,5	0	50	15	12	8	5	-20
70	50	65,0	1,10/60°H	20	11	5,9	4,2	22,0	0	55	20	15	8,5	5,2	-20
80	55	74,5	1,25/60°H	20	10	6,7	4,6	24,0	0	60	25	20	8,5	5,5	0
85	60	79,0	1,35/60°H	20	10	7,2	5,1	25,0	0	62	25	23	8,8	5,8	0
95	66	88,3	1,50/60°H	20	10	8,0	5,6	25,5	0	65	28	25	8,8	5,8	0
100	72	93,0	1,65/60°H	20	10	8,4	6,1	26,0	0	70	35	30	9,0	5,8	0
110	78	102,0	1,75/60°H	20	10	9,3	6,6	27,0	0	80	37	33	9,0	6,0	0
116	78	108,0	1,75/60°H	21	10	9,8	6,6	27,5	0	85	37	35	9,0	6,0	0

Wir empfehlen bei GL20/1-Z-L-LN Danfoss 60°H Düsen einzusetzen.

Brennerleistung	Kesselleistung bei $\eta_k = 93\%$	Öldüse Danfoss	Pumpendruck		Öldurchsatz		grobe Luft-einstellung Maß "A"	Stellmotor			Luftdruck vor der Stauscheibe		Pos. Einströmdüse	
			ST2	ST1	ST2	ST1		ST0	ST2	MV2	ST1	ST2		ST1
[kW]	[kW]	[gph]	[bar]	[bar]	[kg/h]	[kg/h]	[mm]	[°]	[°]	[°]	[mbar]	[mbar]	[°]	
GL20/2-Z-L-LN														
111	85	1,75/60°H	20	12,0	9,4	7,1	31,7	0	33	25	18	6,6	4,2	-5
125	88	2,00/60°H	20	10,5	10,5	7,4	32,4	0	36	20	15	7,0	3,9	0
140	98	2,25/60°H	20	10,0	11,8	8,2	34,2	0	40	20	15	8,3	4,3	16
156	108	2,50/60°H	20	10,0	13,1	9,1	39,6	0	45	25	20	8,8	4,5	16
185	127	2,75/60°H	22	10,5	15,6	10,7	41,1	0	60	35	30	11,6	5,4	16
204	141	3,00/60°H	22	10,5	17,2	11,9	43,5	0	80	40	33	12,2	5,6	16
GL20/3-Z-L-LN														
180	125	2,75/60°H	21	10	15,2	10,5	41,0	0	55	40	28	12	6	16
200	138	3,00/60°H	21	10	16,9	11,6	42,0	0	60	40	32	12	6	16
222	157	3,50/60°A	21	10	18,7	13,2	44,5	0	76	40	50	11,5	5,7	16
260	182	4,00/60°A	21	10	21,9	15,3	53,0	0	100	55	42	9,5	3,8	16

Wir empfehlen bei GL20/2-Z-L-LN Danfoss 60°H Düsen einzusetzen.

Wir empfehlen bei GL20/3-Z-L-LN Danfoss 60°H und Delavan 60°A Düsen einzusetzen.

Baumaße / Kesselanschlussmaße

Alle Maße in mm, Maße in () GL20/2-LN

GL20/1/2-LN

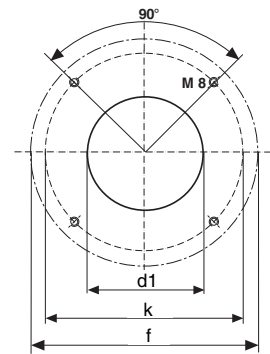
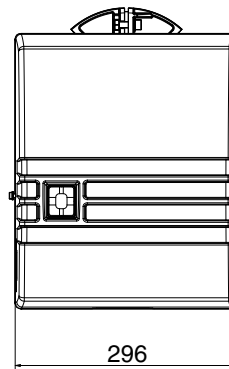
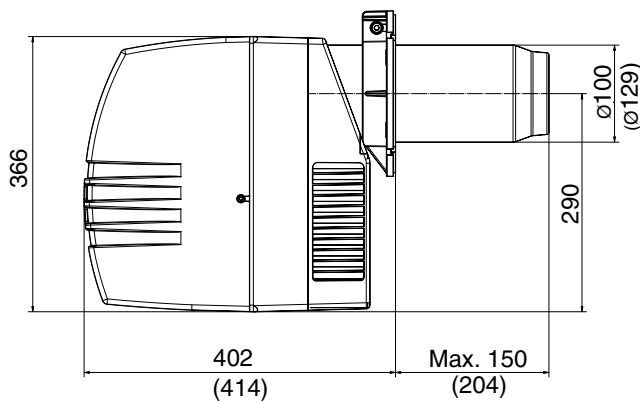

GL20/3-LN

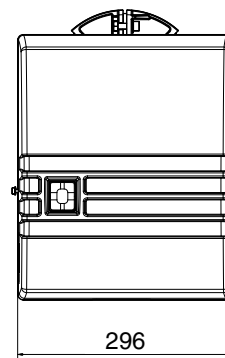
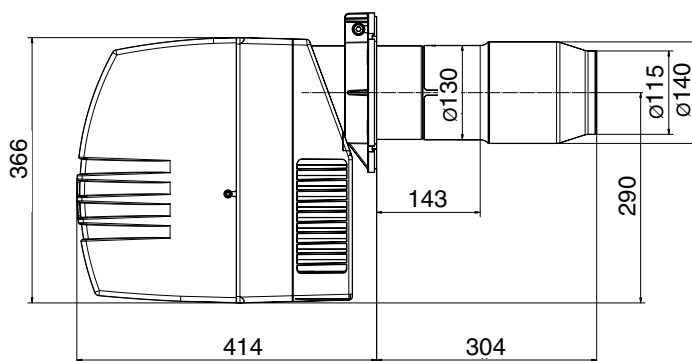

	GL20/1	GL20/2/
Bohrungs- durch- messer d_1	102	130
Lochkreis- durch- messer k	140-180	170-200
Außen- durch- messer f	194	220

Arbeitsfelder

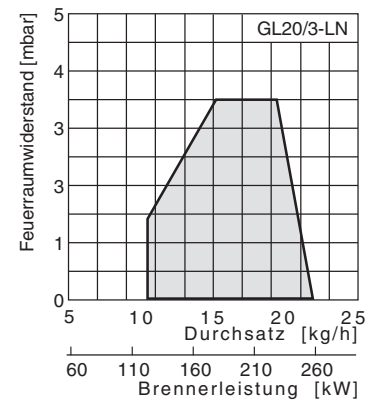
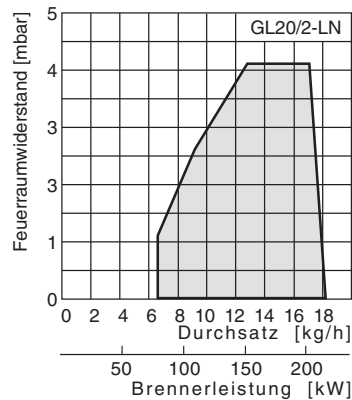
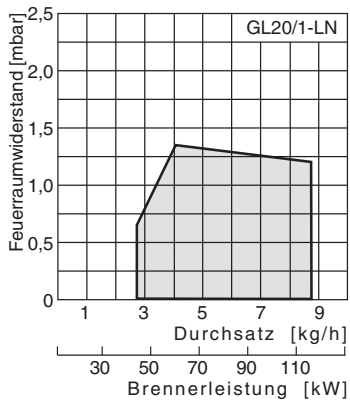

Alle in dieser technischen Unterlage festgelegten Informationen sowie die von uns zur Verfügung gestellten Zeichnungen, Fotos und technischen Beschreibungen bleiben unser Eigentum und dürfen ohne unsere vorherige schriftliche Erlaubnis nicht vervielfältigt werden. Änderungen vorbehalten.

GIERSCH

Enertech GmbH • Brenner und Heizsysteme
Postfach 3063 • D-58662 Hemer • Telefon 02372/965-0 • Telefax 02372/61240
E-Mail: kontakt@giersch.de • Internet: <http://www.giersch.de>

