



Öl-Brennwert-  
Wandheizkessel  
**EcoSwiss 950 IC**



Die ausgereifte Kompaktlösung



# Öl-Brennwert Wandheizkessel EcoSwiss 950 IC

Witterungsgeführte, digitale Kessel-  
Heizkreis- und Brauchwarmwasser-  
regelung

Spiro-Condens Wärmetauscher

Massive, hautnahe Wärmedämmung

Kesselkörper aus hochwertigem  
Edelstahl

Geräuscharmer HG-Compact Öl-  
brenner für raumluftabhängigen und  
-unabhängigen Betrieb

Heizkreispumpe Energie-Klasse A

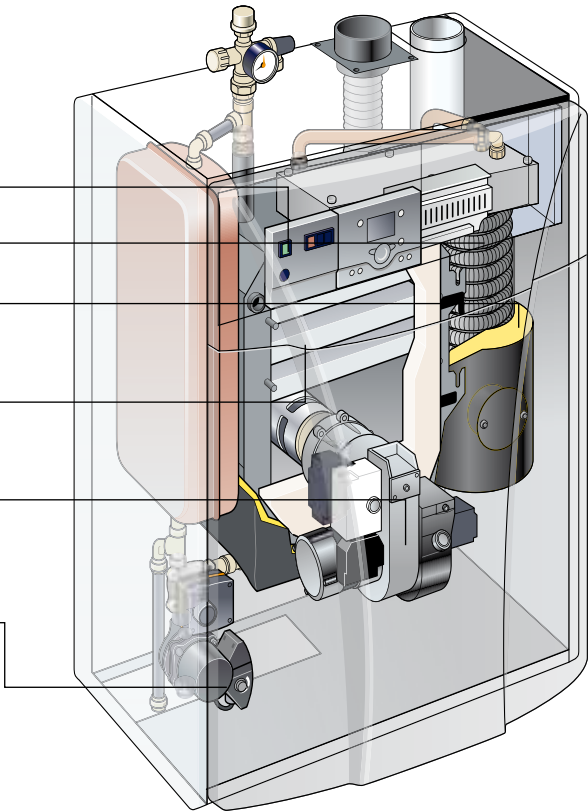

## Merkmale

Optimale, betriebssichere Brennwert-Nutzung bis 102,5 %

Neuartiger HG-Compact Ölbrenner. Entwickelt aus erprobter,  
bewährter Technik. Sicherer und geräuscharmer Betrieb.

Raumluftabhängiger und -unabhängiger Betrieb möglich

Witterungsgeführte Regelung für massgeschneiderten Wärmekomfort

Integrierte Heizkreispumpe der Energieklasse A

Geringes Unit-Gesamtgewicht dadurch vorteilhafte, einfache Montage

## Ausgereifte und zeitgemässe Gesamtlösung

Der neue Öl-Brennwert Wandheizkessel EcoSwiss 950 IC ist die Weiterentwicklung der seit vielen Jahren bewährten Baureihe CTC 950.

Der für höchste Brennwert-Nutzung entwickelte CTC Spiro-Condens Wärmetauscher ist bei Bedarf einfach und bequem zu reinigen.

Die einfache und sichere Handhabung der Komfort-Regelung macht das Regeln der Heizung zu einem wahren Genuss. Der integrierte, abgestimmte Motormischer ist ebenfalls ein wichtiger Baustein für eine zuverlässige Komfortheizung.

Die integrierte Heizkreispumpe der Energieklasse A sorgt für höchste Energieeffizienz. Das patentierte Hybrid-Gebläse des HG-Compact Ölbrenners und die spezielle ALF Luftansaugung gewährleistet einen extrem leisen Betrieb.

CTC EcoSwiss 950 IC		
Nennwärmeleistung 50/30 °C	kW	13.6
Kesselwirkungsgrad bei 50/30 °C	%	102.5
Zulässiger Betriebsdruck	bar	3
Wasserinhalt	Liter	18
Gewicht	kg	90
Abmessungen	mm	920x700x382 (540)
VKF-Zulassung		Z 17444



### Bediengerät

Das Bediengerät ist in den Kessel eingebaut und per Kabel mit der Regelung im EcoSwiss 950IC verbunden. Es bringt die Funktionen und Einstellungen der Regelung zur Anzeige, die so ergonomisch und einfach bedienbar sind.



### Fernbedienung

Mit dem Raumgerät QAA55 können direkt vom Wohnraum aus die verschiedenen Betriebsarten eingestellt und die Sollwerttemperatur angepasst werden.



Das Raumgerät QAA75 bietet zusätzlich Klartextbedienung und bringt die Funktionen und Einstellungen der Regelung zur Anzeige.

Durch die Fernbedienungen kann eine weitere Komfortsteigerung erreicht werden.

## Der Kundendienst

Komplettservice für Wärmepumpen, Brenner, Regelungs- und Heizkessel-arbeiten

Der Ansprechpartner für alle Heizanlagen

24-Stunden Pikettdienst

Massgeschneiderte Service-Abonnemente für jede Anlage



## CTC GIERSCH AG Ein renommiertes Schweizer Unternehmen

Über 150'000 Heizanlagen in der ganzen Schweiz

Eigener Transportservice

CTC GIERSCH steht für überdurchschnittliche Lebensdauer und Zuverlässigkeit

Das CTC GIERSCH-Ersatzteillager bietet viele Jahre Versorgungssicherheit



### CTC GIERSCH AG

Bahnhofstrasse 60, Postfach 114

8112 Otelfingen

[www.ctc-giersch.ch](http://www.ctc-giersch.ch)

[info@ctc-giersch.ch](mailto:info@ctc-giersch.ch)

### Verkauf

Tel. 0848 838 838, Fax 0848 837 837

### Kundendienst

Tel. 0848 848 852, Fax 0848 818 818

### Bureau Suisse romande

Case postale 249, 3960 Sierre

Tél. 027 455 81 40, Fax 027 455 81 25

### Ufficio Ticino

Via Cava 27e, 6855 Stabio

Tel. 091 647 17 17, Fax 091 647 17 50

## Das CTC GIERSCH-Angebot umfasst:

Wärmepumpen

Ölheizungen

Kondensierende Ölheizungen

Kondensierende Gasheizungen

Holzheizungen

Öl- und Gasbrenner

Solar-Heizsysteme

Wassererwärmer (Boiler) für Öl-, Gas-, Elektro- und Solarbetrieb

Kundendienst/Service

